

SIEMENS INTERN

Onsdag 18. oktober 1972 Nr. 7

Det gjelder å være seg selv og følge sin «indre stemme»

Kjell John Høitomt, sjef for "Tele", er nyutnevnt avdelingsdirektør, og med sine 36 år desidert yngst i vårt toppledersjikt. Skal han karakteriseres i 3 ord – og det kan være nyttig som konsentrasjonstrening – blir resultatet

temmelig bra for Høitomt: Han er kreativ, energisk og målbevisst. Han representerer den "nye lederstil" og har gjort mangt et voldelig angrep på de hierarkiske bastioner i dette firma – og kan i og med utnevnelsen pr. 1. oktober vel anse seg som seierherre?

FORELØPIGE TALL FOR DRIFTSÅRET 1971/72

Idet Siemens Intern avslutter arbeidet med dette nr., begynner de første tall fra driftsåret 1971/72 å komme frem. Vi kan meddele at bestillingsinngangen blir ca. kr. 336 mill., som er noe mindre enn budsjettert, men praktisk talt likt fjorårets tall.

Den noe avventende holdning med hensyn til fremtiden i næringslivet er nok hovedårsaken til at vi ikke nådde våre mål med bestillingsinngang.

Omsetningen blir ca. kr. 372 mill., som er ubetydelig lavere enn budsjettet, men vel 10% høyere enn fjoråret.

Vi håper å kunne gi flere opplysninger i neste Siemens Intern.

Selv sier han om dette spørsmål at enhver "jeg alene vite-leder" i seg selv representerer en potensiell fare for sin bedrift i denne foranderlige verden med komplisert teknologi. Intet menneske har alene tilstrekkelig viten og erfaring til å ta de riktige beslutninger på egen hånd. Men ellers tror han om dette at det først og fremst gjelder å være seg selv og følge sin egen "indre stemme".

– Er elektronikk både jobb, religion og vitenskap for deg?

– Hele forrige lørdag brukte jeg for å legge opp et ringeanlegg hjemme, og selv svigermor lo da det ikke virket. Jeg kan si om dette spørsmål at mitt personlige engasjement i teknikken har

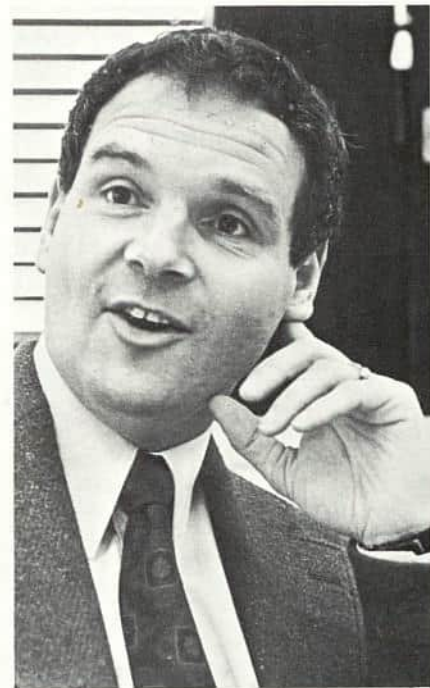

fortatt seg med årene, kanskje fra den dag jeg oppdaget at mitt tidligere høye mål om å "lære alt om elektronikk" ikke tok seg ut på samme måte fra

forts. side 11

Siemens kjøleskap ville ikke gå i stykker - holdt i 40 år

Fra en av våre tidligere ansatte - nå bosatt i Lyngør - har vi fått dette brevet:

For 40 år siden var jeg ansatt på Svakstrømsavd. som sprogstenograf med navn Valborg Hansen. Da jeg giftet meg i 1932 - og i den anledning fikk 40% på firmaets forskjellige produkter, kjøpte jeg også en komfyr som jeg i mange, mange år var meget fornøyd med, men det er ikke derfor jeg nu skriver. Det er kjøleskapet jeg vil fortelle om. det har nu vært i bruk i nøyaktig 40 år! Ingen elektrisk forretning vil tro meg -

og slett ikke at kjøleskapet av-iset seg selv! Et koblingsur sjaltet strømmen inn 3 ganger i døgnet (altså 5 kvarter om gangen).

Kjøleskapet vil simpelthen ikke gå i stykker, men da det har liten kapasitet og har hverken lys eller dypfryseavdeling, måtte vi slå det fra hverandre for å få

det ut av huset! Det var jo blytungt. Dagens materialer vil neppe holde mer enn fjerdedel av tiden!

Dette skriver jeg for å glede bedriften og dens ansvarshavende og fordi jeg synes det er en bragd å bringe så fremragende produkter på markedet. Men dengang var soliditet også noe helt annet enn idag!

P.S. Er nu spent på hvor lenge mitt nye kjøleskap (Bosch) vil holde!

Årsmøte i Siemenslaget i Trondheim

Fredag 10. november kl. 2000 på Esso Motor Hotell.

Etter ordinært årsmøte blir det servert varmrett.

Senere på kvelden blir det dans. Se oppslag.

Merk! Slåsene på topplokket må ikke illdekkes. Lukk døren hurtigst. Iskuffene fylles kun 3/4. Ølmatige matvarer og matvarer med skarp lukt må oppbevares i lukkede fat. Skapet bør vaskes med fuktig såpevann og luftes ca. 1 gang om uken.	SIEMENS-SCHUCKERT Skap Nr. 6 4700 1 Volt System Normelli Typo 1000 0 - Utkoblet Bryter- 1 - Normal kjølevirkning stilling: 2 - Sterk kjølevirkning + Ekstra sterk kjølevirkning
Skapet må ha god luftgang	

Siemens-produkter fra Trondheim til eksotiske land

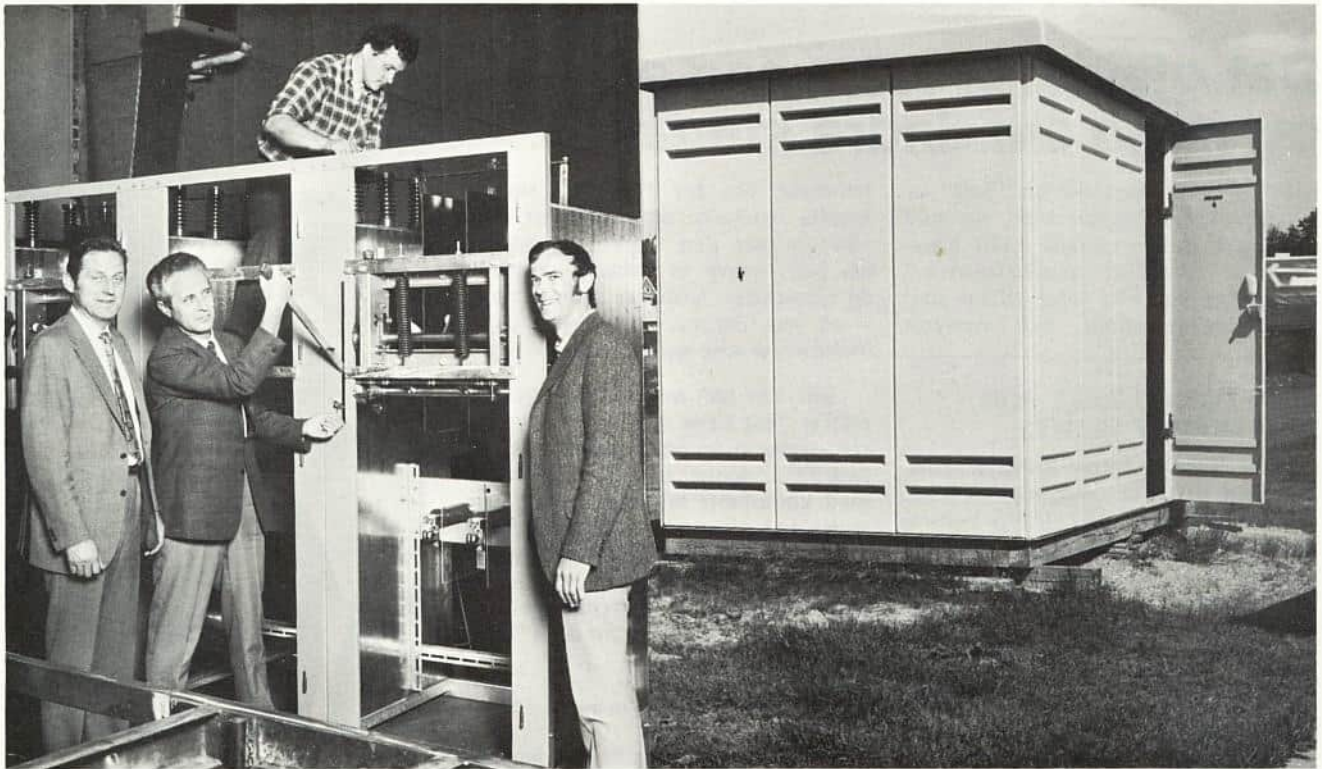

»Innmaten« i en kiosk blir til i vår Sterkstrømfabrikk i Trondheim, og foran står noen av våre folk som arbeider spesielt med produksjon og salg av denslags produkter: Fra venstre Alexander Bratt, Georg Hansen og Svend Larsen, oppe på cellen jobber Arnold Brovold. Til høyre selve kiosken. Felles for disse produkter er at de er utviklet og konstruert av Siemens i Norge.

Våre fabrikker i Trondheim – elektrovarmefabrikken og sterkstrømfabrikken – produserer ikke bare for det norske marked. Eksporten er en meget viktig del av deres virksomhet. Akkurat i disse dager er Sterkstrømfabrikken meget opptatt med en større ordre til Saudia Arabia, det dreier seg om 20 komplette kiosker med 24 kV og 380 V fordelinger. Ordren skal være klar i løpet av januar/februar, og man har berettiget håp om flere bestillinger fra samme land. Av større eksportordres ellers i den senere tid kan nevnes 78 store skillebrytere til Iran og 45 til Argentina, forteller vår eksportmann på området i Trondheim, Svend Larsen, som kan opplyse at eksportverdien av høyspentmateriell fra Trondheim gikk opp i vel 5 millioner kroner i 1971/72.



»Fra venner i firmaet« Nils Simonsen var 50 år den 14. oktober, og som en hyldest post festam gjengir vi her

adressen som fulgte med en gave fra venner i firmaet. Tegning: Alf Nesheim.

Hva assosierer De med Siemens?



Greta Ring, ekspeditrise

Røntgenfirma

- Siemens er et røntgenfirma
- Hvorledes vet du det?
- For ti år siden jobbet jeg ved Røntgendiagnostikken på Radium-hospitalet. Alt utstyret var Siemens.
- Hvor mange ansatte tror du firmaet har?
- Femti.



Ekkolodd

- Rekefisker, anonym (hva skal det brukes til?)
- Lager ikke de ekkolodd?



Tyra Nymark, pensjonist

Hotell Siemens

- Jeg har hørt det navnet før, er ikke det et hotell?
- Hvor ligger hotellet, vet De det?
- Dessverre, jeg husker ikke.
- Var det kanskje i Rosenkrantz-gaten?
- Jeg er ikke sikker, husker så dårlig nå.



Seamen's?

Joel:

"Seamen's? You mean sailor?" Vi skal straks bryte replikkvekslingen. Min fransk var om mulig enda verre enn hans engelsk. Jeg hadde i et ubetenksomt øyeblikk slengt spørs-

Nytt om navn

Sivilingeniør Johan Fuglesang er utnevnt til overingeniør i Seksjon Teleteknikk.

målet over rekken til et fransk marinefartøy på flåtebesøk... Plagsomt hjelpsomme og snakkesalige gaster gjorde rettetten vanskelig lenge etter jeg skjønnte det var håpløst å gjøre meg forstått. De skulle til bunn i dette "Siemens".

Desperat forsøkte jeg å forandre samtale-emnet og pekte over mot et møllelignende hjul på hekken: "Brukes den til utlegging av miner?"

Vennligheten slo brått over i fiendtlig mistenksomhet. Det var en militær hemmelighet. Joel ville nå ikke engang oppgi etternavnet sitt.

Jeg fant det klokest å trekke meg tilbake, hvis jeg ikke skulle måtte fortelle en eller annen etterretningsoffiser utførlig om Siemens Intern.

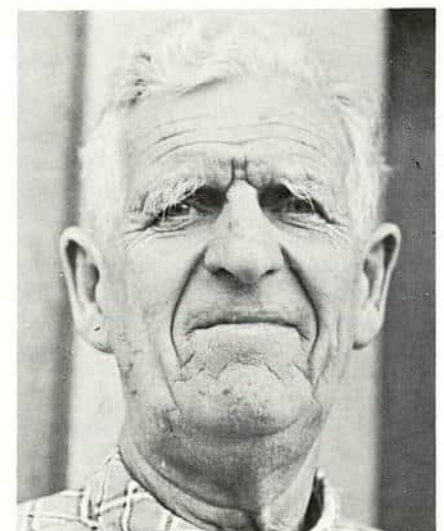

Magnussen, vaktmester

Bare til industrien

- Stort elektrisk firma.
- Er det norsk?
- Nei, tysk tror jeg.
- Hva selger Siemens?
- Transformatorer og sånt. Bare til industrien – i el.forretninger ser du lite til Siemens, bare sikringer – slikt lager de.



— Her er det ingen forskjellsbehandling, sier Rolf Christiansen.

Ved hovedkassen på Linderud residerer Rolf Christiansen. Beskyttet av et tynt skjerm Brett tar han daglig upopulære avgjørelser. I Christiansens besøksstol kan man lett få en hissige rød ansiktsfarge. Det kommer ikke av Christiansen.

Se nå bare på hans arbeidsfelt: Sjekking av reise- og representasjonsoppgjør. Kassautbetaling. Kreditt ved funksjonærsalg. Christiansen kan dessuten ramse opp en mengde andre kontroversielle aktiviteter, men de som er nevnt er de mest tidkrevende og vanskelige.

Ubehagelige også fordi vi ikke alltid innser nødvendigheten av Christiansens korrigerende inngrep. Formelle krav til utfyllingen av skjemaene oppfatter vi som byråkratisk pirk — og masingen på bilag som mistenksom vrangvilje. Og vi reagerer deretter. ("Kan denne mannen aldri se litt stort på tingene?")

Med kjennskap til gjeldende bestemmelser for en "ordentlig bokføring" på dette området vil en skjønne hvor blodig urettferdig det er å bli personlig i sin ergrelse. Her finnes ikke spillerom til å gjøre en "tjomselig vri" for en kollega. Christiansen må følge boka — og det gjør han.

— Føler du at du blir upopulær?

— Ja, det vil jeg absolutt si. Det gjør meg ikke så meget nå lenger. Jeg er

forts. side 11

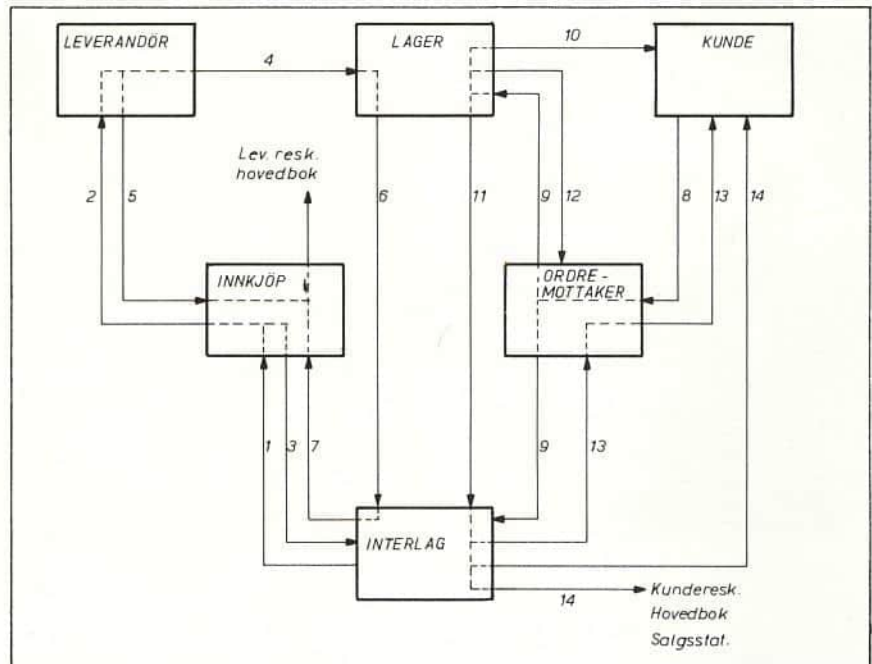

For tiden utarbeides et nytt lagerinformasjonssystem INTERLAG til bruk i Siemens/Norge og Siemens/Sverige. Systemet utvikles i samarbeid mellom de nevnte selskaper og ZVA 2. Bakgrunnen for at det utformes et felles system med mindre modifikasjoner tilpasset det enkelte land, skyldes de felles problemer som de 2 selskaper står overfor, og likeledes ønsket om bedre utnyttelse av den system- og programmeringskapasitet som finnes innen Siemens-konsernet. På et senere tidspunkt innebærer likeledes utviklingen av et i prinsippet felles system muligheten for bedre koordinering av de enkelte sektorer innen konsernet.

Hva er så INTERLAG? Kort sagt er det et i en viss utstrekning automatisert system for:

- lagerordreaavvikling
- lagerbokføring
- lagerfakturering
- lagerstyring.

I det følgende skal disse 4 funksjoner innenfor INTERLAG belyses sterkt forenklet med tanke på at dette først og fremst er en allmen orientering til alle i firmaet, uansett om de får noen befatning med det nye opplegget eller ikke.

Ordreaavvikling

Ved mottak av kundebestillinger har ordremottaker for hånden en liste som direkte og indirekte gjenspeiler dispo-

nibel lagerbeholdning på de enkelte varenr. Listen er tenkt kjørt ut hver annen dag. Listen inneholder dessuten andre informasjonen som vil hjelpe arbeideren til å rettledi kunden. Etter utfylling av den nye lagerordren sendes denne direkte til registrering hvis det dreier seg om en terminordre. I motsatt fall sendes den først til lageret for ekspedering. (Det er forøvrig ennå ikke tatt stilling til hvorvidt en kredittkontroll eller liknende hensiktsmessig bør legges til de enkelte ordremottakere eller sentraliseres ved en instans). Ordren ekspederes og sendes til registrering. Etter registrering sendes informasjonene over til Stockholm for bearbeiding. Det gjøres 1 gang daglig. Ved avvik mellom bestilt og levert mengde vil det automatisk bli lagt opp en restordre i registeret. Dette kan unngås ved å angi en spesiell kode for den enkelte vareposisjon der det ikke skal registreres en restordre. Ved restordenotering vil det automatisk bli kjørt ut ordrebekreftelse med angivelse av antatt leveringstermin.

Bokføring

Denneskjer maskinelt i vareregisteret. Dessuten registreres etterspørselen pr. varenummer og pr. lagersted, til senere bruk for lagerstyringen. Opplysninger om varebeholdning på de enkelte varenummer, kan fås daglig. Likeledes tilrettelegges all nødvendig informasjon

forts.s. 11

Siemens' Annie get your Gun er arvelig belastet



Bildet har vi sakset fra Aftenposten 14. august. Egentlig skulle vi tatt det med i forrige nummer. Men mangelen på plass den gang har på ingen måte gjort bildet uaktuelt. Mandag 25. september dukket Siemens-piken Birgit Finstad atter opp på sportssiden i Aftenposten med bilde og bred omtale. "Anne Tellefsen hadde ingen sjanser mot favoritten Birgit Finstad som vant mesterskapet klart på sterke 484 poeng. Den gode Birgit imponerte særlig stort på kne, der hun scoret hele 174 poeng. Resultatet var bare to poeng svakere enn Sigurd Solheims resultat. Og som sagt, han skjøt i nesten vindstille, mens Birgit skjøt i nesten full storm."

Birgit er ikke i familie med sportsredaktøren i Aftenposten — det bare virker slik. Hun har ærlig skutt seg fortjent til all den spalteplassen hun har lagt beslag på i år. Kretsmester i liggende (ja, det heter det), vinner av Divisjonsskytingen og nå sist kretsmester i halvmatch.

Siemens Annie-Get-Your-Gun er arvelig belastet. Faren var en god skytter og bestefaren var formann i Gudbrandsdalens Skytterlag i 25 år. Som offisersdatter tilbrakte hun sine barneår i en militærleir i Maridalen. Ikke rart hun har fått skytingen i blodet.

— Birgit, på bildet kniper du igjen det venstre øyet. Det er vel ikke helt riktig? (Må jo vise at en har peiling.)

— Stemmer. Normalt har jeg også det venstre åpent. Fra siktet går det nemlig en plate som dekker det venstre øyet, men fotografen insisterte på at jeg tok den av.

— Vi trodde at våpen og skyting var for teknisk til at det kunne fenge blant unge damer.

— Jeg er ihvertfall veldig interessert i våpen. Hjemme har jeg en Krag-Jørgensen, en ombygget Krag for salong, en tønnerevolver og en halvautomatisk mauserpistol. Det blir vel innbrudd hvis du skriver alt dette. ...

Jeg skulle snarere mene det motsatte — så absolutt.

Nå annonserer også Siemens

Med motor på 800 watt. Det finnes ingen sterkere.

SIEMENS



Siemens nye Super-L er råsterk. Med en motor på 800 watt fjerner den sand og støv så det virkelig synes. Dessuten har den en mengde fordeler - synes De ikke alt dette høres fornuftig ut: Inntak til stikkontakt for teppebørste/banker? (Effektiv teppepleie.) Stovindikator som viser når De må bytte støvpose? Automatisk oppspoling av ledning? Rimelig ekstrastyr for skumrensing av tepper? To-leddet munstykke så De lettere kommer til under lave møbler - kombinert for teppe/gulv?

Siemens Rapid. Vår nye håndstøvsuger er markedets sterkeste. Nå på 600 watt. I tillegg har vi gjort den mer moderne å se på. Det er forresten ikke bare når det gjelder støvsugere at vi har en del fornuftige detaljer. Ved våre fabrikker i Vest-Tyskland forsøker vi alltid å gjøre litt ekstra med våre produkter. Dette er en av årsakene til at vi er blant de to - tre største leverandører av husholdningsapparater i Europa. Etter hvert har det blitt litt av hvert å velge mellom her hjemme også, så det er ikke bare i holdbarhet at Siemens har sin styrke.

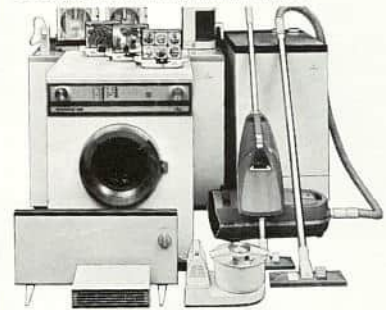

SIEMENS

Det gjelder hos oss som i alle andre storbedrifter: Firmaets virksomhet spenner over et så stort område og så mange produkter at få makter å følge med i særlig mer enn det han eller hun selv er satt til å arbeide med.

Men en produktgruppe tror vi danner et unntak, og det er våre husholdningsapparater. Disse produktene kan vi møte daglig. Fordi vi i vårt hjem allerede har en støvsuger, vaskemaskin, varmevifte el.l. som det står "Siemens" på. Eller fordi vi går med planer om å kjøpe f.eks. en brødrister som julegave til svigermor. Eller fordi vi fra tid til annen støter på en Siemens-annonse i vår avis eller i et ukeblad.

En av de annonser du kan ha sett i høst, er vist på denne siden. I dette tilfellet gjelder det en halv-sides avis-annonse med de nye støvsugerne som mest fremtredende produkt. Men det vi aller helst skulle likt å vise her i Siemens Intern, er eksempler på de store farge-annonserne som har stått i de senere nummerne av Norsk Ukeblad, Allers og Kvinner og Klær.

I ukene fremover vil du finne flere annonser for Siemens husholdningsapparater i disse ukebladene. God jakt for den som er interessert.

Et lite PS: I siste avsnitt av annonseteksten står det nevnt at Siemens er en av de 2-3 største leverandørene av husholdningsapparater i Europa. Hvor mange av oss var egentlig klar over det?

Siemens på indre bane



Ved hvert idrettsstevne på Bislett, sommer som vinter, finner vi fire mann fra Siemens på banen. De betjener anvisertavlene. Forsåvidt har firmaet Siemens ingenting med dette å gjøre - det er som privatpersoner de utfører jobben.

Odd Eriksen var engang i tiden Bislett behjelpelig med å tegne en modifisert tavle som også kunne anviser 10.000 m

skøyter. Da tavlen ble levert påtok han seg også ansvaret for bemanningen. Funksjonærene har han rekruttert hos Siemens. I en lang årrekke har det alltid vært nok av frivillige til stevnene uansett værforhold. Stammen har bestått av Odd Eriksen, Bjarne Skodbo og Per Egil Berg, men mange andre sportsinteresserte fra Siemens har også deltatt

Odd Eriksen gir Hans Erik Amundsen en siste briefing før stevnet begynner.

Innfelt: EDB-sjefen Bjarne Skodbo i uvante omgivelser. For anledningen iført solbriller, men han kan også berette om så mangt et sprengkaldt skøytearrangement. Da skal man være litt av en skøytefanatiker for å trives i jobben.

Hva gjør disse modige menn for å få tiden til å gå?

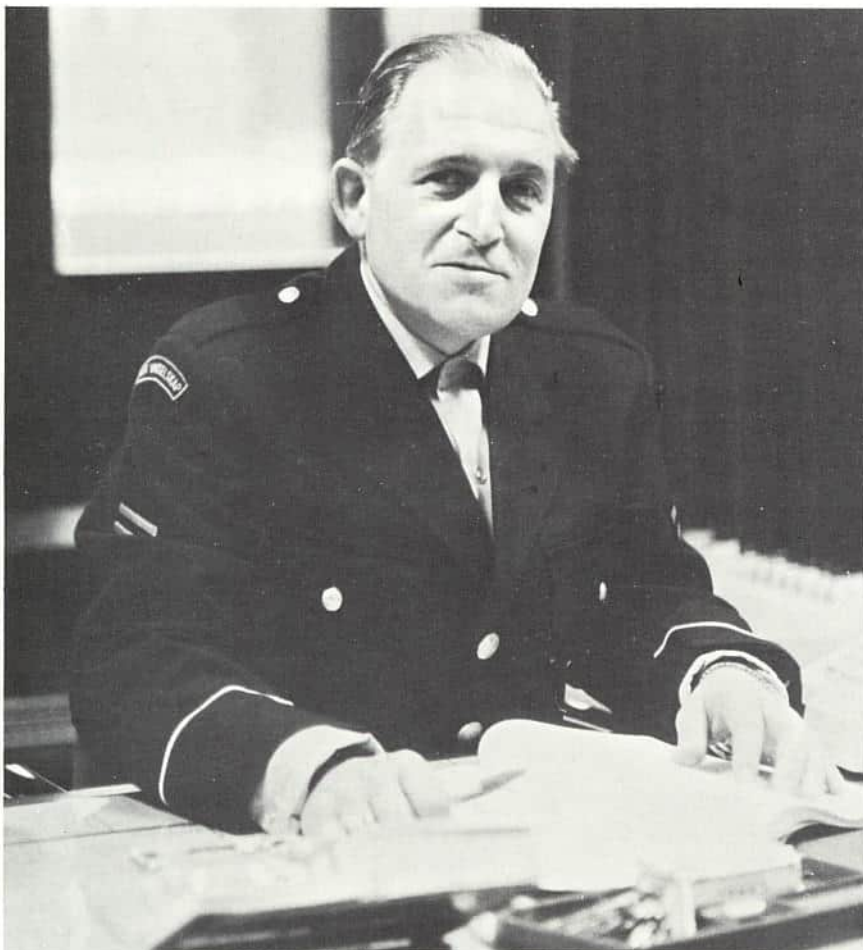

Gemyttlig vaktmann Dag Bjørnstad på plass i resepsjonen på Linderud.

Dag Bjørnstad heter nattevakten som sitter i resepsjonen på Linderud når vi går hjem kl. 1600. Han er en av de tre faste vakter som Norsk Vaktelskap har på Linderud. Vi lurte på hva disse modige menn egentlig gjør for å få tiden til å gå i løpet av en natt hos oss, og tok kontakt med Bjørnstad for en samtale.

— Vi har mange oppgaver å ivareta, sier Bjørnstad. Ved siden av den sikkerhetsmessige kontroll har vi også en utstrakt servicetjeneste med resepsjonen etter kl. 1600 — det være seg kunder som ringer inn, resepsjonstjeneste o.s.v. Videre har vi en rekke vaktmesteroppgaver på varme- og luftanlegget, sanitæranleggene og brannmelderne. Om vinteren har vi også oppsyn med snepløying og strøying på bedriftens område.

— Hvordan trives du med disse tingene?

— Jeg trives meget godt hos Siemens — det er trivelig miljø og hyggelig personale. Men jeg synes bedriften ser noe for lett på sikringen etter kl. 1600. Det er ikke lagt best mulig til rette for oss til å gjennomføre en 100% kontroll med det som skjer. — Det er ingen sentral inn- og utgang og det skjer stadig at folk fra de to andre byggene går uten å låse dørene etter seg. Dessuten er det vanskelig til enhver tid å vite hvem som er ansatt her. Legitimasjonskortene er greie å sjekke med, men vanskeligheten ligger i at vi har ingen kontroll med folk som kanskje har vært her 2–3 år og som har sluttet. Det er mange av disse som stikker innom fra tid til annen og bare hilser på oss i forbifarten før de beveger seg opp i etasjene.

Men tilbake til spørsmålet — jeg finner arbeidsoppgavene meget interes-

sante og jeg trives både med jobben og med firmaet.

— Har du noe forslag til hvordan den sikkerhetsmessige kontroll kan bedres?

— Det er forsåvidt en sak som må avgjøres i samråd med Trygve Larsen og Vaktelskapets abonnementsavdeling. Ellers så mener jeg at det ville være til meget stor hjelp om alle som er her etter kl. 1600 må gå ut gjennom resepsjonen. Videre burde vi også få skikkelige låser på alle utgangsdører, og alarm i kantinen. Det siste er jo aktualisert i forbindelse med det nylige innbruddet der.

— Hva gjør dere når dere oppdager et innbrudd?

— Vi varsler da omgående vårvaktentral, som øyeblikkelig sender avgårde en patrulje. De varsler automatisk politi, glassmester og låsesmed etter behov. Patruljene våre er usedvanlig raske — sist tok det kun ca. 10 minutter fra innbruddet ble oppdaget til de befant seg her.

Det kan forøvrig nevnes at Bjørnstad etter det siste innbruddet er blitt forfremmet for den måten han utførte sine oppgaver på. Vi tror nok at det kan være mye i det han sier om de sikkerhetsmessige tiltak, og håper dette er ting som vil kunne la seg løse.

Bjørnstad kikker på klokken, og gjør meg oppmerksom på at han ikke har tid til å prate lenger. I sin instruks har han faste tidspunkter å gå etter, og i løpet av sin 16 timers vakt har han så mange oppgaver å løse at vi må pakke ned blyant og papir og takke for intervjuet.

Trio



Det personlige sikkerhetsutstyr må være i orden.

Konsernutvalget i Siemens har Velkommen begynt sitt virke

Det nyvalgte konsernutvalg i Siemens A/S hadde konstituerende møte i Oslo den 8. september.

Tilstede var: **For bedriften:** Thv. Selmer, N. Simonsen, K. Høitomt, T. Jemtland, S. Falkenberg, J. Hellesvik, I.D. Bjørnvedt.

KONSTITUERING

Efter at representantene var ønsket velkommen ble det gitt en orientering om bakgrunnen for opprettelsen av Konsernutvalget. Basis for dette finner man i Hovedavtalen LO/NAF, del B (Samarbeidsavtalen § 46).

Hensikten med dette samarbeids-tiltak er at representanter fra ledelsen og de ansatte på landsbasis for Siemens A/S kan drøfte de saker som er nevnt i § 32. Dette kan bl.a. være bedriftens økonomiske forhold, stilling innenfor bransjen, større endringer i produksjons-opplegg og organisasjonsendringer. Likeledes kan man ta opp saker som vedrører de ansattes sikkerhet og helse samt generelle velferdstiltak.

Konsernutvalget skal ikke behandle lønns- eller arbeidstidsspørsmål eller tvister om fortolkning av tariffavtaler eller arbeidsvilkår.

På samme måte som bedriftsutvalgene (i Oslo, Trondheim og Bergen) er konsernutvalget et rådgivende og opplysende organ mellom bedriftens ledelse og de ansatte.

Valg

Man var enige om at det var hensiktsmessig at formannen for den første termin ble valgt blant firmaets representanter, og likeledes at sekretæren (fra de ansattes side) ble valgt fra samme sted som formannen.

Valgene skjedde enstemmig med følgende resultat:

Formann: Adm. dir. Thv. Selmer
Sekretær: Montør Ole H. Hoelstad

Møtehyppighet

Prinsipielt ble man enige om ett møte pr. år, men med adgang til å arrangere hyppigere møter dersom spesielle forhold tilsier det.

Neste møte ble imidlertid fastsatt til mars 1973. På dette tidspunkt vil man foruten regnskapstallene for 1971/72 også ha den nye 5-årsplan ferdig utarbeidet.

Det ble uttrykt ønske om å klarlegge saksområdet mellom bedriftsutvalgene og konsernutvalget for å unngå dobbeltarbeide.

Saker som ønskes tatt opp til behandling på konsernutvalgets møter må meldes til formann eller sekretær senest 14 dager før møtet skal finne sted. Representantene vil derved bli sendt sakliste i god tid før hvert møte.

For de ansatte: Ole H. Hoelstad, Rolf Eriksen, Hubert Nilsen, Svein Thorgersen, Ivar Dragseth, Kjell Flønes, Ulf Guttormsen.

Siemens og EF

Det ble fra firmaets side gitt en redegjørelse om dette forhold. I den anledning henvises til Siemens Intern nr. 6/1972 hvor redegjørelsen ble tatt inn efter ønske fra Konsernutvalgets medlemmer.

Resultater og utsikter

Status pr. 30.6.1972 ble delt ut til representantene. Den ble ledsaget av en inngående beskrivelse av situasjonen, og de enkelte poster ble nærmere forklart.

Likeledes ble resultatoversikten pr. 30.6.1972 delt ut og kommentert. Resultatene ble her sammenlignet med de budsjetterte tall. Når det gjelder bestillingsinngangen for 1971/72 vil den sannsynligvis ikke bli nådd fullt ut som budsjettert. Dog regner man med å nå den budsjetterte omsetning pr. 30.9.1972 på 378,5 mill. kr.

Driftsresultatet pr. 30.6.1972 var noe svakere enn forutsatt. Dette har klar sammenheng med konjunktursituasjonen.

5-års-planer

Det systematiske arbeidet med 5-årsplaner begynte i 1965. Det opplegg man idag har er samordnet med vårt moderselskap, slik at det kan innpasses i et totalsystem for Siemenskonsernet.

Disse 5-års-planer er såkalte rullerende budsjetter - hvert år trekker man et nytt år inn i planene samtidig som man eventuelt korrigerer de andre år i lys av den siste utviklingen.

Planene gir derved uttrykk for firmaets målsetting for det videre arbeide. Tallene for de nærmeste år er naturlig nok mer sikre og konkrete enn de som gjelder for f.eks. 4. og 5. år i planen.

Bl.a. inneholder 5-års-planen et investerings- og finansieringsbudsjett. For forretningsåret 1972/73 er det f.eks. friggitt følgende større investeringer til gjennomføring:

— Bygging av nye kontorer m/lager i Stavanger (Mariero) for ca. 1,4 mill.kr.

— Utvidelse av Varmefabrikken i Trondheim for ca. 2,4 mill.kr.

Totalt utgjør investeringsbudsjettet for 1972/73 med smått og stort ca. 10 mill.kr.

Et viktig mål for firmaet er å finansiere mest mulig av disse investeringer av firmaets egen drift. Det kom klart frem at dette var en utfordring til alle ansatte om stadig forsøke å arbeide mer effektivt og rasjonelt. forts.side 11

Oslo:

Gunnar Winther, TT
Trygve Aalia, AKA
John Arthur Dawes, AKA
Bjørn Eirik Svensholt, TT
John Nordvedt, TT
Eva Ødemark, Seksjon Økonomi
Irene Skjerve, TT
Kari Myhre, AKA, skip
Torkell Hatlebakk, AKA, kraft
Eva Haugslie, Post
Arne Beck, Inkasso
Ann Mari Nachjem, Markedsføring materiell
Eva Østgaard, Sentralbord
Kari Næss, Inkasso
Hans Nord, Seksjon Elektromed
Roar Rilvaag, Seksjon Elektromed
Dag Rollesfens, Seksjon Elektromed
Bjørn Lindseth, Lønningskontoret
Torill Einvik, Kristiansandskontoret
Rudi Voll, Region Øst
Aud May Hovin, Region Øst
Petter Ivar Bakken, EDB
Rune Strand, Lager
Antonio Villen, Lager
Bjørn Vasskog, Region Øst
Helen Stenerud, Inkasso
Unni Bendiksen, Lønning
Kristin Merete Grøtvedt, Markedsføring materiell
Sigrun Lie, EDB
Annfried Hethey, Telex
Reidar Noer, Post
Karl Erik Bevolden, Elektromed.
Bjørn Olsen, Svakstrøm
Odd Opseth, Spedisjon
Roar Thorkildsen, Prod.lager
Eva Weber, Telex
Geir Landmark, Svakstrøm fabr.
Berit Moen, Inkasso
Liv Bente Johannessen, Leverandør-bokholderi
Gro Andersen, Leverandør-bokholderi
Astrid Johansen, Utenlandsbokholderi
Britt Rebbeng, Markedsplanleg./Informasjon

Region Vest:

Bente Milde, tegneassistent
Leif Larsen, gruppeleder AKA
Steinar Øksengård, ingeniør
Britt Gjerde, kontordame
Trond Standnes, lagerbud
Vigleik Solvang, montør
Harald Grøndal, montør
Gjerulf Andreassen, hjelpemont.
Helge Hetlevik, el.lærling
Jan Liland, el.lærling

Sommersesongen er over for denne gang

Det er blitt høst — ja, det er faktisk så sent på året at vi kan vente den første sneen når som helst. Nå er tiden inne til å ta et tilbakeblikk på den sesongen som er gått for Siemenslagets (Oslo) aktiviteter på den sportslige sektor, idet alt som nå gjenstår er privatkamper.

Når det gjelder fotballen tenker undertegnede seg spesielt tilbake til en torsdag — den siste dagen i august. Åstedet var Bjølsenfeltet og aktørene Standard Telefon og Kabel mot vårt 1. lag. På dette tidspunkt ledet STK vår avdeling i 1. divisjon, mens vi var fraskrevet alle muligheter til å gå til topps ifølge omtalen i pressen. De samme kilder fremhevet STK som byens sannsynligvis beste bedriftsfotball-lag, idet de kun hadde sluppet inn 2 mål i løpet av hele sesongen og sto med 7 seiere av 8 mulige.

Det var den beste kamp vi gjorde i inneværende sesong. Alt klaffet for våre 11, mens STK må ha hatt sin svarteste dag i manns minne. Vi vant kampen hele 7-0 og kastet oss for fullt inn i tetkampen, mens STK fikk en psykisk knekk som kostet dem flere poeng i de etterfølgende kamper. Dessverre gikk vi glipp av 1.-plassen ved å spille 0-0 mot Kreditkassen i den avgjørende kampen — det er litt bittert å vite at en 1-0 seier ville vært nok, spesielt tatt i betraktning av at vi på slutten av kampen presset sterkt og etter manges mening hadde en ball i nettet som dommeren ikke så. . . .

Ellers må vi si oss godt fornøyd med de resultater vi har oppnådd i år. Det ble en 2.-plass i en uhyre jevn avdeling i 1. divisjon, en 4. plass i 5. divisjon hvor vi også var i opprykkingsdiskusjonen lenge og en 7. plass i 7. divisjon. En rekke skader på vårt fremste lag svekket slagkraften også for de øvrige to på vårparten, men høstsesongen må vi på alle måter si oss særdeles godt fornøyd med. I 1. divisjon var det faktisk ikke et lag som klarte å score på oss i tiden 20. juni-15. september, og på høstparten fikk vi 9 poeng av 10 mulige og en målforskjell på hele 18-0.

I 5. divisjon tapte 2.-laget vårt bare 2 kamper, men spolerte sine muligheter til opprykk ved å spille hele 5 uavgjorte. 3 av disse var mot de lagene som plasserte seg foran oss på tabellen.



Årets toppscorer, senterløper Knut Skjelhaug fra 1 laget, gir oss ledelsen i en av årets viktige kamper.

I 7. divisjon må vi si at vårt nystartede 3.-lag gjorde en innsats som oversteget våre forventninger. 3 seiere og 1 uavgjort innbrakte 7 poeng, selv om de tapte kampene bidro til at målforskjellen ble negativ. Når det gjelder de nærmere data om tabellplasseringene, viser vi til tabellene som er gjengitt ved siden av.

To av våre tre lag har også deltatt i turneringer i år — som bortsett fra den i Trondheim har gitt seiere og nye trofeer i premieskapet. Siemens II gikk til topps i Heico's høstcup, og Siemens I gjentok denne bedriften i Freia's jubileumsturnering i september. Her ble Marabou fra Stockholm slått med 3-1 i kvalik'en og Sarpsborg Kraftpapp måtte se seg slått med 1-0 i finalen.

Mange har vel også lurt på hvordan det tilslutt gikk med vårt elektrikerlag. I forrige nummer av Siemens Intern ga Svein Jørgensen uttrykk for at det var gode muligheter til å gjenta fjorårs-seieren. Slik gikk det imidlertid ikke — dessverre sprakk laget fullstendig i avslutningsfasen og måtte til tross for en så solid målforskjell som 31-10 se seg plassert som nr. 4 på slutt-tabellen. Seriemester ble Elektrofagmannen, som slo laget vårt hele 4-0 i den siste og avgjørende kampen.

SLUTT-TABELLER 1. DIV. AVD. D.

Kreditkassen	11 821	16-3	18
Siemens I	11 722	26-6	16
Taxi I	11 722	26-7	16
STK I	11 803	20-14	16
EB I	11 632	17-6	15
NKL	11 614	12-16	13
Arbeiderbladet	11 344	10-15	10
F. Hansen	11 326	8-18	8
Rikshospitalet	11 317	11-14	7
Jernbanen Grorud	11 227	4-20	6
Grøndahl	11 137	5-17	5
K. Lund I	11 029	4-23	2

5. DIV. Avd. C

Nepa	11 920	26-4	20
Atlas Copco	11 713	24-7	15
E. Sunde & Co.	11 623	27-16	14
Siemens II	11 452	23-16	13
Posten II	11 434	24-15	11
Br. Dahl	11 434	12-10	11
DaviKemi	11 515	20-20	11
Tingstad	11 416	22-17	9
C. Blunck	11 416	9-23	9
B. Privatbank II	11 407	8-29	8
Nestle	11 227	8-21	6
Hartmann	11 119	7-32	3

7. DIV. Avd. B

Scaniaklubben	9 711	25-4	15
E.G. Mortensen	9 612	28-8	13
Prio-sport	9 531	25-13	13
Kjøles B.I.L.	9 612	20-10	13
Trio	9 423	23-14	10
Mobil oil	9 333	15-17	9
Siemens III	9 315	11-15	7
Transportsentralen	9 135	10-21	5
Pelsil	9 216	10-28	5
Thrane-Steen I	9 009	3-40	0

For håndballens vedkommende har det stort sett vært en svart sommer. I seriens 2. divisjon ble herrelaget vårt strøket, og har neste sesong tatt det tunge skrittet ned til 3. divisjon. Dette skyldes vesentlig at vi ikke har kunnet stille lag, da mange av kampene har kollidert med fotballen, hvor de fleste av våre fremste spillere er med.

Damelaget vårt lå også lenge i nedrykningsposisjon i sin avdeling i 3. divisjon. En sterk innspurt berget imidlertid plassen. Ellers skal damene ha den ros at de klarte å ta hjem den eneste seier noen av våre lag fikk i den tidligere omhandlede turnering i Trondheim.

Dette var sesongen som gikk. Håndballen har nå startet opp med sin

forts. side 11

Sommersesongen er over, fra s. 10
innendørs sesong — foreløpig med
meget oppmuntrende resultater. For
oss som ikke er med i denne aktivitet,
har også innendørs sesongen startet.
Våre vanlige trimkvelder på Sagene
skole er igjen igang og vil holde på
frem til ca. 1. mai neste år. Alle er
hjertelig velkommen til disse tider på
tirsdagene: Damer kl. 1915 *Trio*
Herrer kl. 2030

Konsernutvalget... fra s. 9

Det ble gitt en nærmere orientering
om byggingen i Stavanger. Den tomt
man har kjøpt er på vel 20 mål og alle-
rede i oktober vil anbudsinnbydelsen
gå ut. Byggingen vil starte vinteren
1972/73.

Det fremkommer spørsmål om hvor-
dan den nye lov om bedriftsforsamling
ville virke på vårt firma. Til dette kunne
ledelsen svare at man må avvente de
nærmere bestemmelser fra departemen-
tet.

Det gjelder å være... fra s. 1

skolebenken som fra kontorstolen. De
første årene i arbeidslivet etter endt
utdannelse var av den grunn faktisk de
vanskeligste i mitt liv.

— Hva skjedde?

— Lidenskapen for detaljteknikk vek
plassen for systeminteresser, samtidig
som en ny verden åpnet seg med
markedsføring, økonomi og ledelse av
mennesker.

— Men med målene?

— Hvis du tenker på planer i forbind-
else med egen person, må jeg skuffe
deg. I mange år hadde jeg et ganske
bestemt mål, nemlig å bli elektro-
ingeniør. Det målet nådde jeg. Senere
har jeg ikke staket opp noen bestemt
kurs for meg selv, og gjør det fortsatt
ikke.

— Men avdelingen din har du vel mål
for?

— Ja, det kan du bite deg i nesen på.
Den skal bli firmaets mest lønnsomme
avdeling. Dessuten skal den rent tek-
nisk bringes frem til å bety like mye
innenfor det teletekniske miljø i Norge
som våre to hovedkonkurrenter på
markedet.

Her må jeg si noe om vår egen
produksjon og utvikling. Teleteknisk
begynte meget forsiktig i 1963, og idag
er Svakstrømfabrikken en realitet.
Videre vekst på dette område krever
imidertid at vi finner frem til vår plass
innen konsernet, og dette er en stor opp-
gave for oss i årene fremover.

— Det går rykter om at du skal til
Persia.

— Jeg skal delta i en teknisk/økonomisk
konsulentgruppe som skal studere
Siemens i Teheran. Oppholdet vil vare
i 5 uker og skal gjennomføres før jul.
Besøket vil sikkert bli meget lærerikt og
gi mange impulser som kan komme meg
til nytte i det videre arbeide hjemme. I
tillegg får jeg kanskje realisert noen av

mine dagdrømmer om kamelritt, somle-
tog gjennom Tyrkia og andre eksotiske
raffinementer. Kort sagt: Jeg gleder meg
som et barn!

Uriasposten, fra s. 4

blitt mer hardhudet, men det er nå
likevel trist.

— Må du ofte korte ned på oppgjør-
ene?

— Ja, endel blir det jo. Men jeg korri-
gerer også den andre veien når ting er
uteglemt. Det er selvfølgelig hygge-
ligere for meg. De som engang har fått
mer utbetalt enn det de førte opp,
aksepterer senere en strykning.

— Så du opplever ikke bare sure
miner?

— Nei, smilet finnes her og. I den
forbindelse kan jeg fortelle en artig
historie. Det kom en kar fra Siemens
Trondheim og ville ha et beløp i kassen.
Jeg kjente ham ikke av utseende. Han
virket helt OK, det var ikke det, men
jeg kjente ham ikke og ba derfor om
legitimasjon.

Direktør Skjervøy sto det på kortet!
Riktignok var dette før direktøren
flyttet til Oslo, men jeg burde kanskje
kjent ham?

— Tok han det ille opp?

— Nei, langtifra. "Helt korrekt", sa
Skjervøy smilende.

— Så det gjøres ikke forskjell på folk
her hos deg?

— Nei, det kan man ikke si. Her er det
ingen forskjell på »Kong Salomo og
Jørgen Hattemaker!»

SEA

Interlag, fra s. 4

til regnskapssystem og til leverandør-fak-
turakontroll.

Fakturering

Denne finner sted med jevne mellom-
rom eksempelvis 1 eller 2 ganger pr.
uke. Samtidig krediteres godkjente re-
turer. De øvrige nødvendige informa-
sjoner til hovedbok, kunderskonto,
salgsstatistikk o.l. fremstilles også maski-
nelt.

Styring

Innkjøpsforslag for de enkelte vare-
nummer på de enkelte lagersteder, kan
fremstilles med ulik automatiserings-
grad fra helt maskinelt utregnede for-
slag på grunnlag av registrert etter-
spørsel, (service-grad), leverandørens
leveringstid og bestillings- henholdsvis
lagerkostnader, til forslag som baserer
seg på manuelt fastlagte bestillingspunk-
ter og innkjøpsmengder. På litt sikt vil
det bli gitt informasjon om de vare-
nummer som på de enkelte lagersteder
har for stort "lager", og hvor stort dette
"overlager" er. Denne rutinen følger
også maskinelt opp bestillinger hos le-
verandør og gir oss beskjed om når vi
eventuelt må reservere beholdning på
lager for terminordre som senere skal
ekspederes, henholdsvis melde hvilke
spesielle ordre som skal ekspederes fra
en tilgang som er kommet. Som under-

lag for en vurdering av de enkelte vare-
nummers lønnsomhet, vil det eksempel-
vis en gang pr. år bli kjørt frem en
lønnsomhets- og servicegradanalyse, som
en del av underlaget for beslutning om
f.eks. hvilke varenummer som skal utgå
av sortimentet.

Sammenheng

Sammenhengen mellom de enkelte
funksjoner skal vises i et diagram med
korte kommentarer. Alle instanser/av-
delinger som berøres av INTERLAG, er
ikke inntegnet på diagrammet. Av hen-
syn til oversikten opereres det med
hovedgrupperinger som ikke helt er
dekkende for situasjonen idag eller slik
den blir i fremtiden.

1. De enkelte varenummer har behold-
ning med manuelt eller maskinelt
fastlagte bestillingspunkter. IN-
TERLAG fremstiller innkjøpsfor-
slag.
2. Etter granskning sender innkjøpsav-
delingen ordre til leverandør.
3. Innkjøpsordren registreres likeledes
i vareregistret (bl.a. med henblikk
på overvåking av bestillingen).
4. Leverandøren sender varer med
følgebrev til vårt lager.
5. Leverandør sender faktura til inn-
kjøpsavdeling, som etter kontroll
mot tilgangsliste (7), attesterer fak-
tura for utbetaling.
6. Registrering av tilgang til lager-
registret for bl.a. ajourføring av be-
holdning, som finnes på aktuelle
varenummer.
7. INTERLAG fremstiller tilgangsliste
som kontrolleres mot leverandørens
faktura i innkjøpsavdelingen.
8. Ordre mottas fra kunde.
9. Ordremottager skriver ut lagerordre
som sendes til registrering hvis det
er terminordre, henholdsvis sender
den til lageret, hvis den skal ekspe-
deres straks.
10. Lageret ekspederer ordre til kunde,
og sender med følgebrev.
11. Etter ekspedering fra lager, sendes
lagerordren til registrering.
12. Ordremottager får eksp. vis kopi av
lagerordren.
13. Det fremstilles maskinelt ordrebek-
reftelse som via ordremottager
eventuelt går til kunde.
14. INTERLAG fremstiller kundefak-
turaer samt informasjon for kunde-
reskontro, hovedbok og salgsstati-
stikk.

SIEMENS INTERN

Utgitt av
SIEMENS A/S
Avd. for Markedsplanlegning og
Informasjon

Han girer hvert 3. sekund i 190 km/t



Han har fartsdilla og liker å skru og pusse, Kjell E. Larsen. Til daglig er han å finne på AKA's skipsgruppe i 5. etg. på Linderud — om helgen kjører han gokart. Og han kjører godt — han er faktisk norsk mester i denne sporten for 1972.

Vi har bevæpnet oss med en god pipestapp og slår oss ned på Larsens bord for å ta en prat med den nybakte mesteren. Undertegnede har ikke greie på biler og motorsport, men får kyndig assistanse fra fotografen.

— Når var denne konkurransen, Larsen?

— Det er en såkalt NM-runde som er avgjørende. Den dreier seg om 3 konkurranser som kjøres i løpet av sommeren, og sammenlagresultatet teller.

— Hva er egentlig en gokart?

— Det er mange som forbinder denne sporten med tråbiler e.l. som har fått satt inn en gressklippermotor. Slik var det også til å begynne med når det hele startet i USA. Motoren kunne yte ca. 5 hestekrefter den gangen.

Utviklen har imidlertid vært enorm. Idag har vi motorer som kan yte opptil 40 hestekrefter bygget inn i en enkel ramme. Vi har de samme pedaler som en normal bil og opptil 5 gir. Hele

saken veier ca. 115 kilo, så det sier seg selv at vi kan oppnå en meget stor hastighet. Selv har jeg vært oppe i ca. 190 km/t på Jyllandsringen i Danmark.

Fotografen gir fra seg en lyd som skulle tyde på at han er meget imponert, og fremhever at dette er stoff som med i artikkelen. Han svimer rundt for å finne en vinkel hvor han kan få fremstilt fartsfenomenet i sitt ess, men Larsen nekter bestemt å la seg avbilde med en anleggsmappe på hodet som hjelm og med telefonen foran seg på bordet som ratt.

— Det hele blir vel da som en bil. Hva kreves for å kjøre gokart?

— For det første må du jo ha bilsertifikat, og lisens fra Sportsnemnda. Det krever imidlertid også god økonomi, selv om selve anskaffelsen kan være ganske rimelig. En flunk ny gokart koster ca. 7 000 kroner, men du kan bygge en selv for en sum av rundt 2 000 kroner.

Så må en være klar over at det ikke er tillatt å kjøre på offentlig vei. Her i Norge har vi en permanent bane, som ligger på Jessheim. Ellers kjører vi ofte på flystriper, parkeringsplasser o.s.v.

— Hva kreves det av deg som person?

Norgesmesteren på jobben og på banen.

— Konsentrasjon er et nøkkelord i denne sammenheng. Ved siden av at vi holder den store hastigheten, skal vi være oppmerksomme på svinger etc. på banen. Jeg kan nevne at jeg i løpet av 30 sekunder girer ca. 12 ganger — d.v.s. at jeg girer hvert 3. sekund. Ellers er det ikke særlig fysisk anstrengende, og stort sett kan man si at det skulle ha alle muligheter for å bli en allemannssport. Idag er vi ca. 20 stykker som driver i sporten i Norge.

— Har du hevdet det ellers når vi ser bort fra norgesmesterskapet?

— Jeg har jo ikke drevet så lenge ennå — begynte først ifjor. Men jeg var jo med i Nordisk mesterskap i år og klarte en 8. plass til tross for at jeg kjørte ut av banen i et av heatene.

— Hva slag betydning har gokart-sporten for deg?

— Det er en god del. Jeg ser på den som en hobby som gir meg både spenning og luft under vingene. Dessuten liker jeg godt å skru litt på muttere her og der, å pusse litt med tvistdotten o.s.v. Men stort sett er dette for meg mer en hobby enn en sport, slutter Larsen.

Trio